

# MULTI 2

SA674.xx / SA677.xx



## NOTICE D'UTILISATION ET D'INSTALLATION MANUAL DE INSTRUCCIONES E INSTALACIÓN

Coffret électronique démarrage direct 2 moteurs pour les eaux propres et d'égout avec sectionneur general avec blocage d'ouverture.

*Cuadro electrónico arranque directo con 2 motores para aguas limpias y residuales con seccionador general con cierre de puerta.*

CUSTOMER SERVICE

+216 72 287 456

info@cais.com.tn

1. Instructions générales pour l'installation.....	3
2. Avertissements.....	3
3. Schémas de câblage	
3.1 Schémas de câblage SA674.xx.....	4
3.2 Schémas de câblage SA677.xx.....	5
4. Exemples d'application.....	6
5. Programmation	
5.1 Réglage DIP-SWITCH.....	7
5.2 Réglage trimmer .....	7
6. Fonctionnement général du coffret	
6.1 Fonctionnement général.....	8
6.2 Application booster de pression.....	9
6.3 Application eaux propres.....	9
6.4 Application eaux d'égout.....	9
7. Dépannage et solutions proposées.....	10
8. Mise au rebut des vieux équipements électriques et électroniques.....	21
9. Déclaration de conformité.....	21
10. Bon de garantie .....	22

Assurez-vous que la ligne est protégée, selon les réglementations en vigueur, quant au fonctionnement de l'équipement. Assurez vous que la puissance et le courant nominal du moteur reflètent les limites de emploi du coffret.

Installer le dispositif dans un environnement adapté à son degré de protection IP 65. Pour la fixation du coffret, utiliser les supports des boîtes 03-04 et les prédispositions appropriées pour les boîtes restantes. En fixant le dispositif, faites attention de ne pas toucher ou endommager les différentes composantes. Éliminez quelconque type d'impureté métallique et/ou plastique qu'il aurait pu tomber accidentellement au-dedans du coffret (des vis, rondelles, de la poussière...).

Effectuez les connexions électriques en respectant les schémas de câblage.

En fixant les câbles sur les borniers, utilisez des outils de juste mesure et dimensions en évitant d'endommager les bornes métalliques et les logements correspondants. Avant de réaliser quelconque opération, délestez l'alimentation générale.

Les procédures de réglage doivent être mis en oeuvre par de personnel qualifié. En cas d'intervention des protections, vérifiez-vous la cause avant du rétablissement.





Remplacez en cas de besoin, les différentes composantes ne que par des autres ayant les mêmes caractéristiques et débits.

C'est à l'installateur de vérifier l'équipement après l'installation bien qu'il soit déjà soumis à des épreuves par le constructeur.

**Le constructeur n'est pas responsable de sinistres à choses ou personnes à cause de**

mainmise des appareillages par personnel non autorisé ou par des manques de maintenance

## 2. AVERTISSEMENTS

	<p><b>CHOCES ELECTRIQUES</b></p> <p>Risque de chocs électriques si vous ne respectez pas comme prescrit.</p>
	<p><b>DANGER</b></p> <p>Risque de dommages pour les personnes et les biens si vous ne respectez pas comme prescrit.</p>
	<p><b>AVERTISSEMENT</b></p> <p>Avant d'installer et d'utiliser le produit, lisez attentivement ce manuel dans son intégralité. L'installation et l'entretien doivent être effectués par du personnel qualifié dans le respect des réglementations en vigueur. Le fabricant n'est pas responsable des dommages causés par une mauvaise utilisation du dispositif ou interdites et n'est pas responsable des dommages causés par une mauvaise installation et maintenance. L'utilisation des pièces non d'origine, la falsification ou l'utilisation inappropriée annulera la garantie.</p>
	<p><b>AVERTISSEMENT</b></p> <p>Assurez-vous que la puissance du moteur est dans les limites du panneau de commande. Installez le démarreur dans une atmosphère appropriée à son degré de protection IP65. Si vous devez travailler à l'intérieur de l'appareil devez utiliser des outils appropriés afin d'éviter d'endommager les bornes.</p>
	<p><b>DANGER</b></p> <p>Avant toute procédure, assurez-vous que l'appareil est débranché de l'alimentation électrique. Ne pas effectuer toute opération avec le coffret ouvert. Le dispositif doit être relié à un système de mise à la terre efficace. Pour fixer le coffret, vous devez utiliser les trous appropriés, ne pas endommager les composants internes et enlever tout débris de traitement dans le coffret. En cas de protections éliminer la cause de la panne avant la restauration.</p>

### 3. SCHÉMAS DE CÂBLAGE

#### 3.1 Schéma de câblage SA674.xx

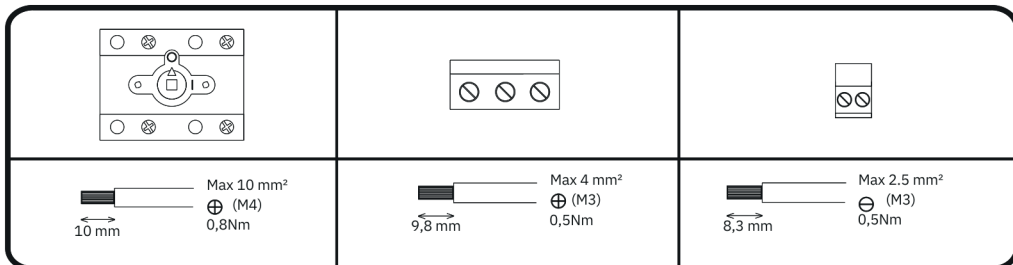
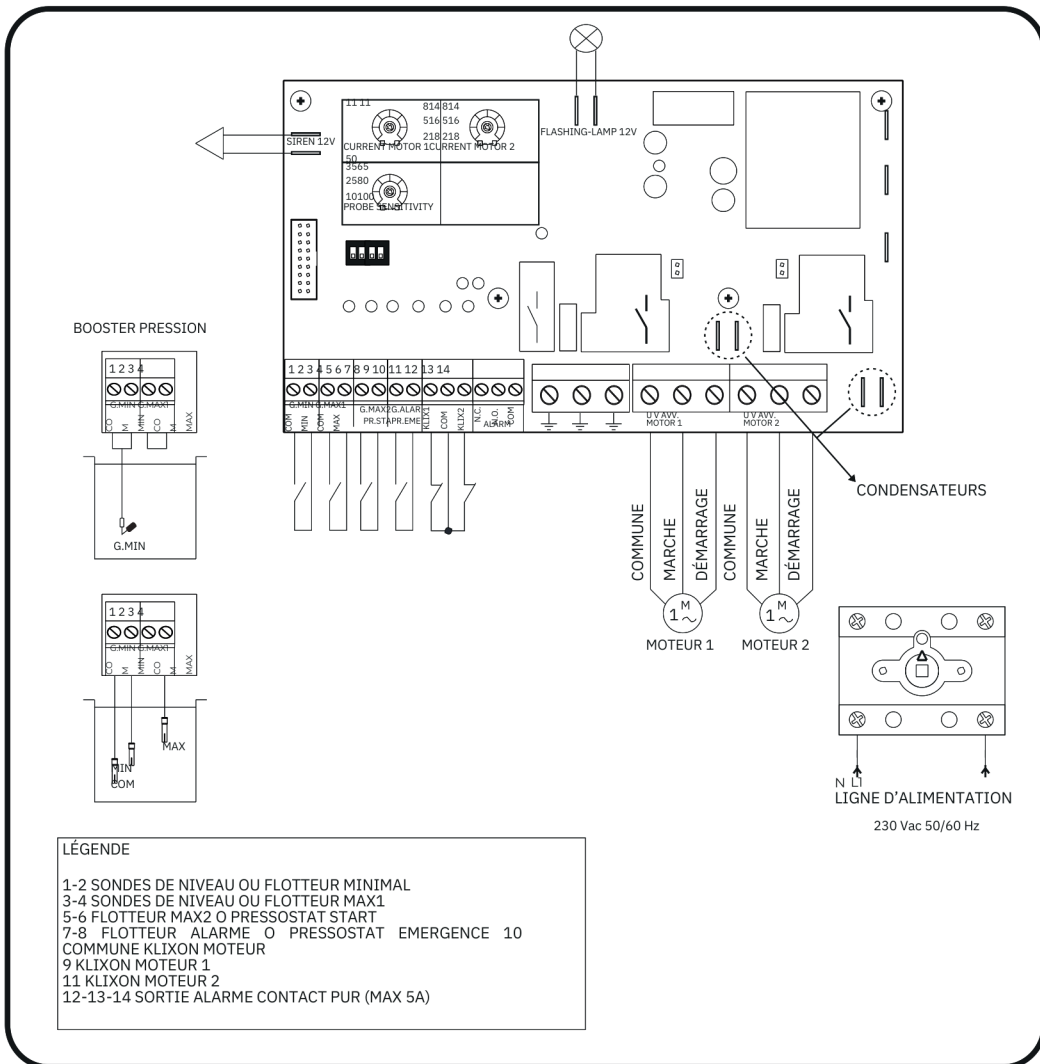

3.2 Schéma de câblage SA677.xx

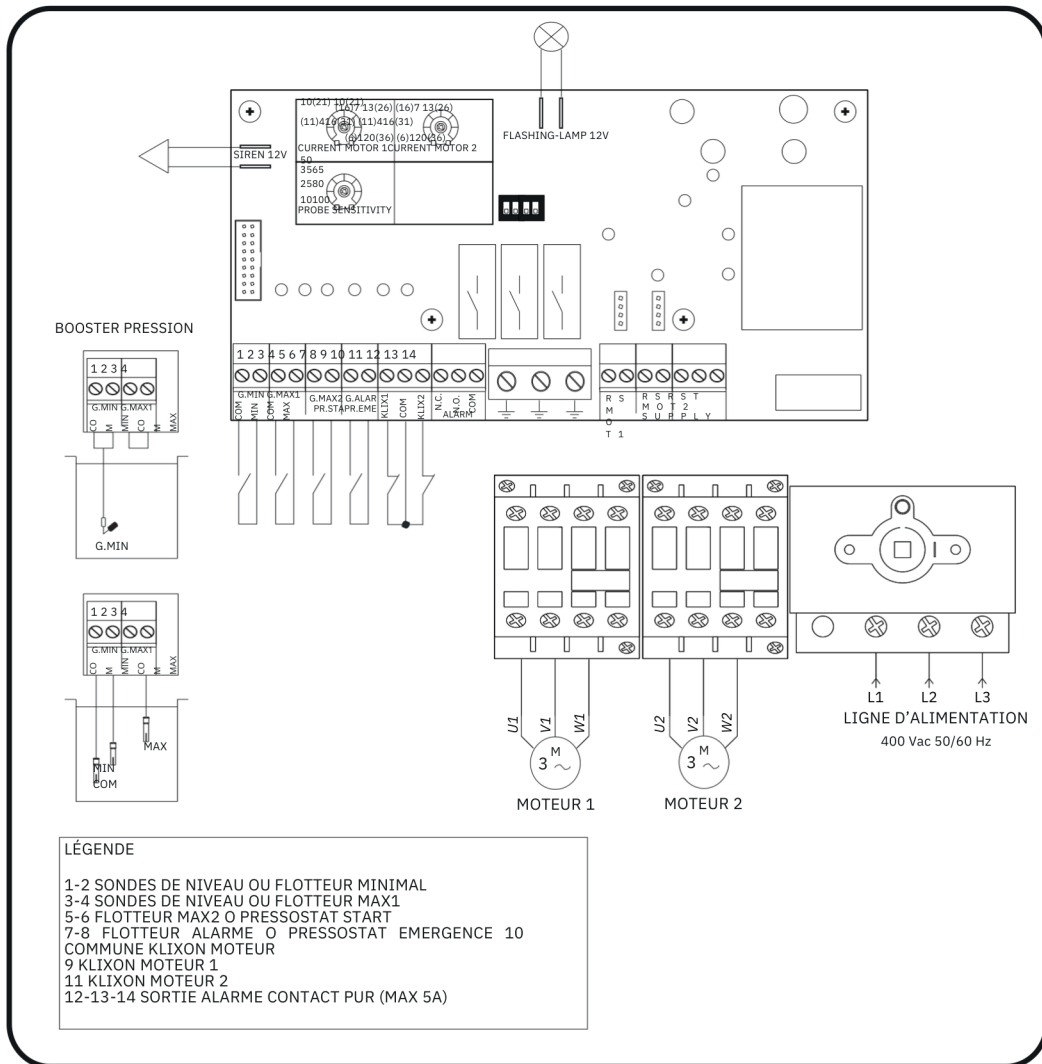

- LÉGENDE**
- 1-2 SONDES DE NIVEAU OU FLOTTEUR MINIMAL
  - 3-4 SONDES DE NIVEAU OU FLOTTEUR MAX1
  - 5-6 FLOTTEUR MAX2 O PRESSOSTAT START
  - 7-8 FLOTTEUR ALARME O PRESSOSTAT EMERGENCE
  - 10 COMMUNE KLIXON MOTEUR
  - 9 KLIXON MOTEUR 1
  - 11 KLIXON MOTEUR 2
  - 12-13-14 SORTIE ALARME CONTACT PUR (MAX 5A)

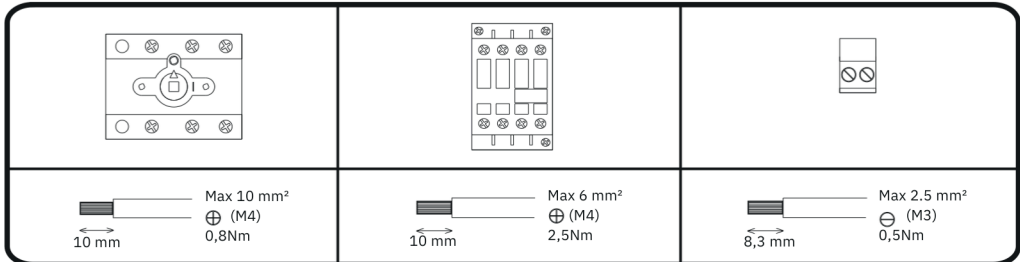

## 4. EXEMPLE D'APPLICATION

Vous trouverez ci-dessous quelques exemples pratiques des applications qui pouvant être implémentées avec le coffret MULTI 2.

### BOOSTER DE PRESSION

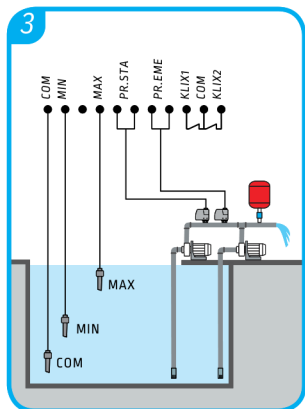



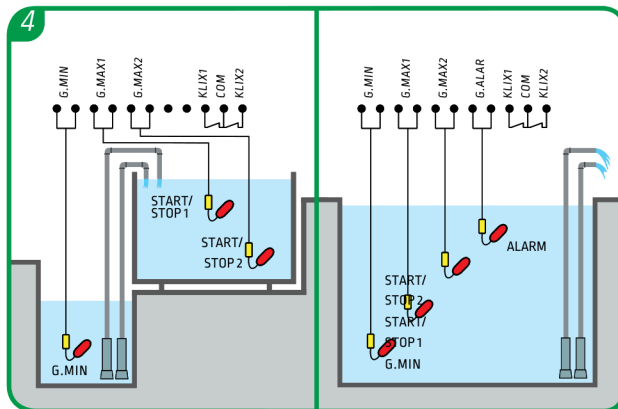

### EAUX PROPRES

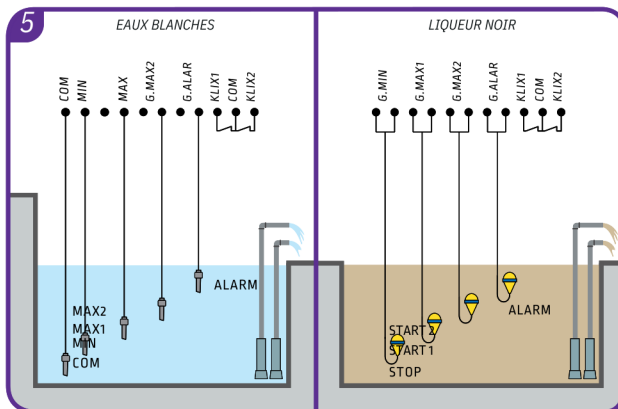

### EAUX D'ÉGOUT



#### LÉGENDE DES COMPOSANTS

-  Flotteur pour les eaux propres
-  Flotteur pour les eaux d'égout
-  Pressostat
-  Sonde de niveau

### 5.1 Réglage DIP-SWITCH

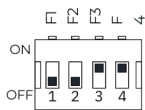

CONFIGURATION PAR DÉFAUT

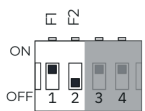
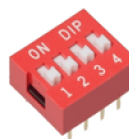

APPLICATION BOOSTER DE PRESSION

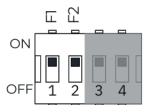

APPLICATION EAUX PROPRES

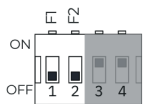

APPLICATION EAUX D'ÉGOUT

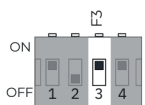

ALTERNANCE DES MOTEURS

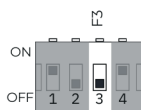

Disattiva

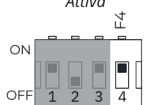

Attiva

PROTECTION TENSION MINIMALE ET MAXIMALE

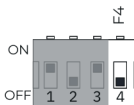

Disattiva

Les valeurs de tension minimale et maximale sont définies sur une valeur fixe, dans la version monophasée 185V et 255V tandis que dans la version triphasée 345V et 440V

### 5.2 Réglage trimmer

VERSION MONOPHASÉE

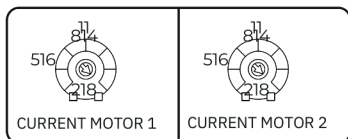

SA674.00



VERSION TRIPHASÉE

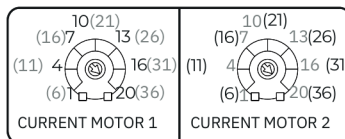

SA677.02

SA677.03  
SA677.04

Le trimmer CURRENT MOTOR 1 et 2 peut être utilisé pour régler le courant maximal de surcharge du moteur.

Pour faire un bon calibrage est recommandé de tourner le trimmer jusqu'à la valeur à pleine échelle, et après le démarrage du moteur, le tourner dans le sens antihoraire pour identifier le courant de absorption (le voyant led rouge PROTECTION s'allume) et ensuite augmenter le calibrage d'un 20%.

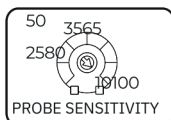

En utilisant ce trimmer, il est possible de régler la sensibilité de la conductivité entre les 3 sondes de niveau sur les entrées G.MIN, G.MAX1, G.MAX2 et ALL. La plage de réglage est de 0 à 100 Kohm.

## 6. FONCTIONNEMENT GÉNÉRAL DU COFFRET

### 6.1 Fonctionnement général

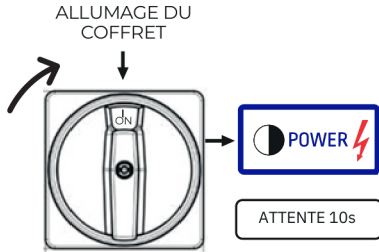

PRÉSENCE RÉSEAU



LA VALEUR DE TENSION MESURÉE EST EN DEHORS DU SEUIL ADMIS



PHASE MANQUANTE OU SÉQUENCE ERRONÉE



INDIQUE QUE LES MOTEURS 1 ET 2 SONT EN MARCHÉ



INDIQUE QUE LES MOTEURS 1 ET 2 SONT ARRÊTÉS



INDIQUE UNE ALARME DE SURCHARGE DES MOTEURS QUI PROVOQUE L'ARRÊT



INDIQUE UNE ALARME DE INTERVENTION DES KLIXON MOTEURS QUI PROVOQUE SON ARRÊT



IL EST UTILISÉ POUR FAIRE TAIRE LES SIRÈNES EN PRÉSENCE D'UNE ALARME



FONCTIONNEMENT MANUEL: EST ACTIVÉ À PARTIR DE L'ÉTAT STOP EN MAINTENANT LE BOUTON APPUYÉ DANS CETTE CONDITION, LE COFFRET DÉMARRE LE MOTEUR JUSQU'À CE QUE LE BOUTON SOIT RELÂCHÉ EN EXCLUANT LE CONTRÔLE SUR L'AUTOMATIQUE. EN RELÂCHANT LE BOUTON, VOUS POUVEZ RETOURNER À L'ÉTAT STOP



FONCTIONNEMENT AUTOMATIQUE: EST ACTIVÉ À PARTIR DE L'ÉTAT STOP EN APPUYANT SUR LE BOUTON. DANS CETTE CONDITION, LE COFFRET FONCTIONNERA SELON L'APPLICATION FIXÉE



FONCTIONNEMENT STOP: DANS CETTE CONDITION, LE COFFRET NE DÉMARRE PAS LE MOTEUR RESPECTIF

*N.B.: TOUTES LES ALARMES SONT AUTOMATIQUÉMENT RÉINITIALISÉES À L'EXCEPTION DE LA SURINTENSITÉ DU MOTEUR QUI EST RÉINITIALISÉE EN APPUYANT SUR LE BOUTON PENDANT 2s*

LEGEND  
E LED

● Éteint

☀ Allumé

◐ Clignotant

⏏ Clignotant rapide  
<0,5s



## 6.2 Application booster de pression

FUNCTION



ATTENTE REMPLISSAGE, LE MOTEUR EST DÉSACTIVÉ



PRESSOSTAT EMERGENCE ON, LES DEUX MOTEURS SONT ACTIVÉS

ALARM



MANQUE D'EAU (NIVEAU MINIMUM DÉCOUVERT) LES DEUX MOTEURS SONT DÉSACTIVÉS



ATTENTE REMPLISSAGE, LE MOTEUR EST DÉSACTIVÉ

*N.B.: LES MOTEURS NE DÉMARRENT QUE S'ILS SONT EN FONCTIONNEMENT AUTOMATIQUE ET S'ARRÊTENT LORSQUE LE PRESSOSTAT (START OU EMERGENCE) DU MOTEUR RESPECTIF EST DÉSACTIVÉ OU UNE CONDITION DE MANQUE D'EAU SE PRODUIT*

## 6.3 Application eaux propres

FUNCTION



FLOTTEUR MAX 1 ON, UN SEUL MOTEUR EST ACTIVÉ



FLOTTEUR MAX 2 ON, LES DEUX MOTEURS SONT ACTIVÉS

ALARM



FLOTTEUR ALARME ON, LE MOTEUR ET LES SORTIES ALARME SONT ACTIVÉES (CLIGNOTANT, SIRÈNE ET CONTACT PUR)

*N.B.: LES MOTEURS NE DÉMARRENT QUE S'ILS SONT EN FONCTIONNEMENT AUTOMATIQUE ET S'ARRÊTENT LORSQUE LE FLOTTEUR (MAX 1 OU MAX 2) DU MOTEUR RESPECTIF EST OFF OU LE FLOTTEUR MIN EST OFF*

## 6.4 Application eaux d'égout

FUNCTION



FLOTTEUR MAX 1 ON, LE PREMIER MOTEUR EST ACTIVÉ



FLOTTEUR MAX 2 ON, LES DEUX MOTEURS SONT ACTIVÉS

ALARM



FLOTTEUR ALARME ON, LES MOTEURS ET LES SORTIES D'ALARME SONT ACTIVÉS (CLIGNOTANT, SIRÈNE ET CONTACT PUR).

*N.B.: LES MOTEURS NE DÉMARRENT QUE S'ILS SONT EN FONCTIONNEMENT AUTOMATIQUE, ET NE S'ARRÊTENT QUE LORSQUE LE FLOTTEUR MINI EST OFF*

## 7. DÉPANNAGE ET SOLUTIONS PROPOSÉES

PROBLÈMES COMMUNS	CAUSES POSSIBLES	SOLUTIONS
Il n'ya pas de voyant allumés	Réseau d'alimentation OFF	Alimenter le coffret en respectant la tension d'entrée
	s Sectionneur général sur 0	Tournez le bouton de l'interrupteur sur 1
	Câble plat dans le coffret désconnecté	Branchez correctement le câble plat de la carte mère à l'afficheur
Alarme surcharge moteur	Moteur bloqué ou endommagé	Débranchez le moteur et assurez-vous qu'il fonctionne correctement
Mode BOOSTER: Del FONCTION éteint avec faible pression du système	Panne possible des pressostats	Vérifier la fonctionnalité des pressostats et si nécessaire les remplacer
Mode EAUX PROPRES: Del FONCTION éteint avec réservoir plein	Panne possible des flotteurs ou câble de connexion interrompu	Vérifiez la fonctionnalité des flotteurs et du câble et si nécessaire les remplacer
Mode EAUX D'EGOUT: Del FONCTION éteint avec niveau d'eau élevé	Panne possible des flotteurs ou câble de connexion interrompu	Vérifiez la fonctionnalité des flotteurs et du câble et si nécessaire les remplacer



1. Instrucciones generales para la instalación.....	13
2. Advertencias.....	13
3. Esquema de enlace	
3.1 Esquema de enlace SA674.xx.....	14
3.2 Esquema de enlace SA677.xx.....	15
4. Ejemplos de aplicación.....	16
5. Programación	
5.1 Ajuste DIP-SWITCH.....	17
5.2 Ajuste Trimmer .....	17
6. Funcionamiento general del cuadro	
6.1 Funcionamiento general.....	18
6.2 Aplicación booster de presión.....	19
6.3 Aplicación aguas limpias.....	19
6.4 Aplicación aguas residuales.....	19
7. Problemas comunes y soluciones propuestas.....	20
8. Eliminación de aparatos eléctricos y electrónicos viejos.....	21
9. Declaración de conformidad.....	21
10. Certificado de garantía.....	22

Asegurarse de que la línea esté protegida, según las normativas, en función de la aplicación. Asegurarse de que la potencia y la corriente de placa del motor respeten los límites de empleo del cuadro.

Instalar el cuadro en ambientes aptos para su grado de protección IP 65. Para la fijación de la carcasa utilizar los agujeros presentes o preparados en el fondo. Durante la fijación de la carcasa presta mucha atención para no tocar o dañar los varios componentes. Eliminar todo tipo de suciedad metálica o plástica que pueda caer por error dentro de la carcasa (tornillos, arandelas, polvo...).

Efectuar los enlaces eléctricos respetando el esquema de conexión.





A la hora de fijar los cables en los terminales, utilizar los instrumentos de medida y dimensiones adecuadas al fin de no dañar los terminales metálicos y los relativos alojamientos. Antes de cualquier tipo de operación en el interior, excluir la alimentación general. Las operaciones de regulación dentro del cuadro deben de ser realizadas por un personal cualificado.

En el caso de intervención de las protecciones, averiguar su causa antes de su arreglo. Sustituir, cuando sea necesario, los varios componentes sólo con los que tengan las mismas características de los originales.

Es tarea del instalador controlar el aparato después de la instalación pese a que haya sido ya revisado por el constructor.

El constructor no es responsable de accidentes en cosas o personas debidos a manipulaciones de los aparatos por parte del personal no autorizado o por faltas en la manutención y reparación.

## 2. ADVERTENCIAS

	<p><b>DESCARGAS ELÉCTRICAS</b></p> <p>Riesgo de descargas eléctricas si no se observa lo prescrito.</p>
	<p><b>PELIGRO</b></p> <p>Riesgo de lesiones personales y materiales si no se observa lo prescrito.</p>
	<p><b>ADVERTENCIA</b></p> <p>Antes de instalar y utilizar este producto, lea atentamente este manual en su totalidad. La instalación y el mantenimiento deben de ser realizados por personal cualificado y cumpliendo con las normativas vigentes. El fabricante no es responsable de los daños causados por un uso indebido o prohibido de ese dispositivo y tampoco es responsable de los daños causados por una incorrecta instalación y mantenimiento del mismo. La utilización de piezas no originales, la manipulación o el uso inadecuado anulará la garantía.</p>
	<p><b>ADVERTENCIA</b></p> <p>Asegurarse de que la potencia del motor está dentro de los límites del panel de control. Instalar el dispositivo en un ambiente adecuado a su grado de protección IP 65. En el caso de operaciones dentro del cuadro utilizar herramientas adecuadas para evitar dañar los terminales.</p>
	<p><b>PELIGRO</b></p> <p>Antes de realizar cualquier intervención, asegúrese de que el cuadro está desconectado de la fuente de alimentación. No realizar ninguna operación cuando el cuadro está abierto. El dispositivo debe estar conectado a una toma de tierra eficiente. Para fijar la carcasa utilizar los agujeros apropiados presentes en el fondo para no dañar los componentes internos y eliminar cualquier desecho de trabajo dentro del cuadro. En el caso de intervención de las protecciones, averiguar su causa antes de su arreglo.</p>

### 3. ESQUEMA DE ENLACE

#### 3.1 Esquema de enlace SA674.xx

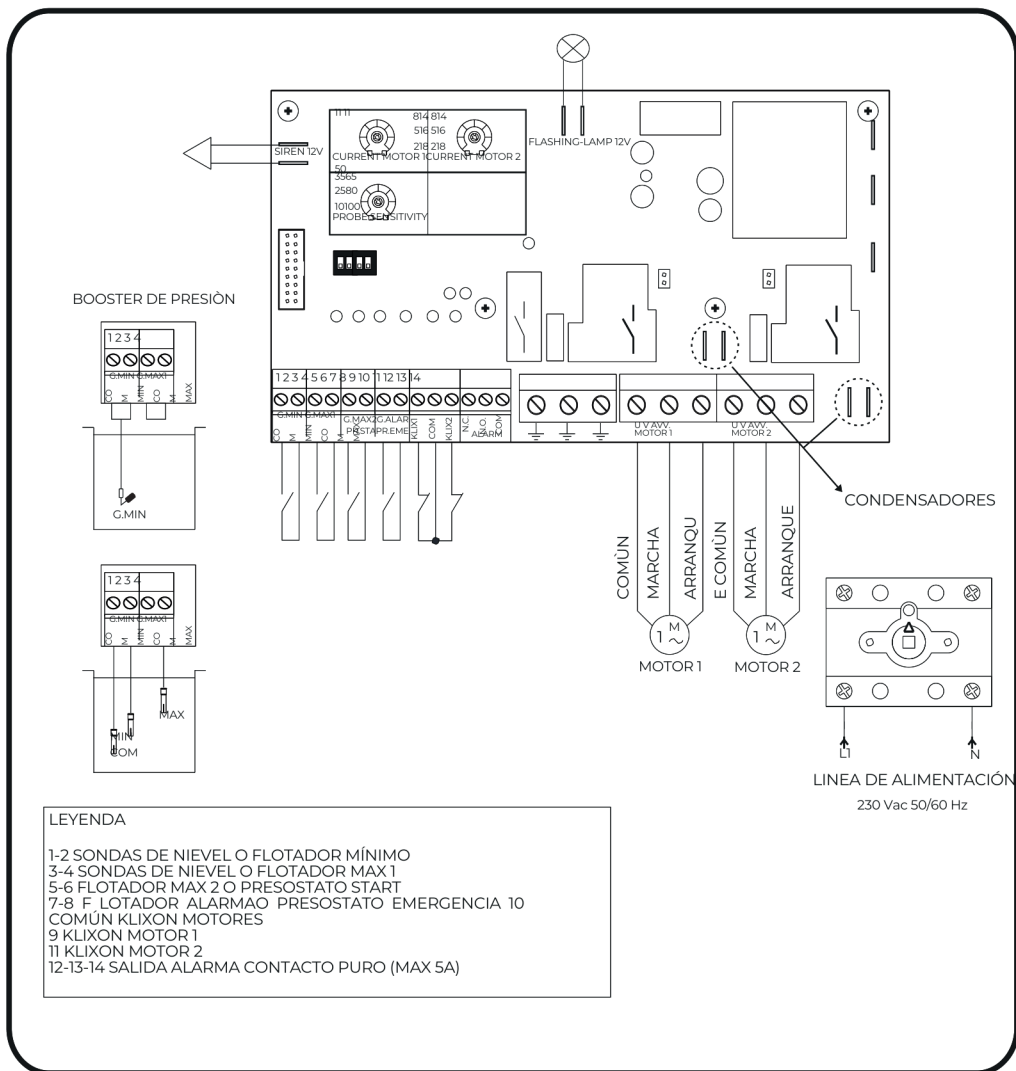

<p>Max 10 mm<sup>2</sup></p> <p>⊕ (M4)</p> <p>0,8Nm</p>	<p>Max 4 mm<sup>2</sup></p> <p>⊕ (M3)</p> <p>0,5Nm</p>	<p>Max 2.5 mm<sup>2</sup></p> <p>⊖ (M3)</p> <p>0,5Nm</p>

3.2 Esquema de enlace SA677.xx

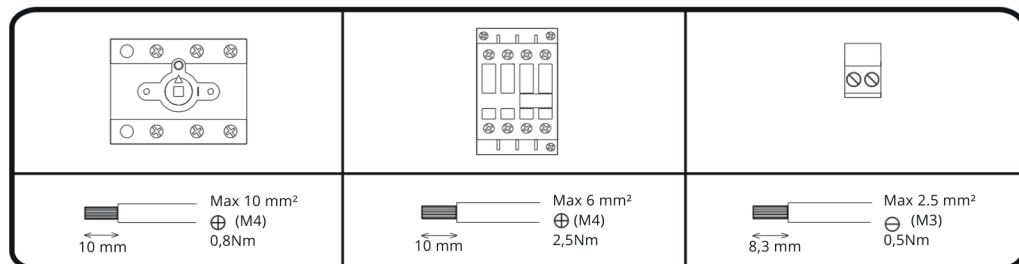
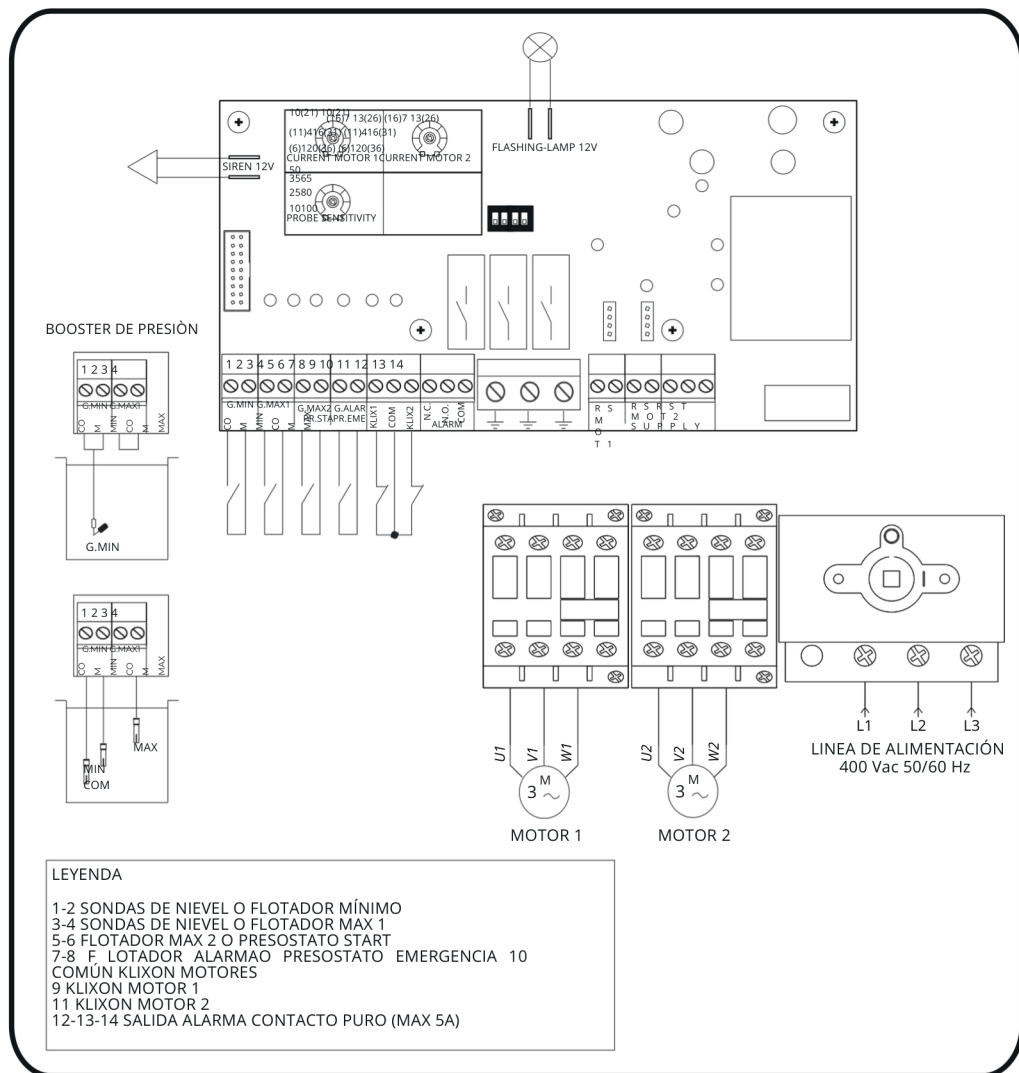



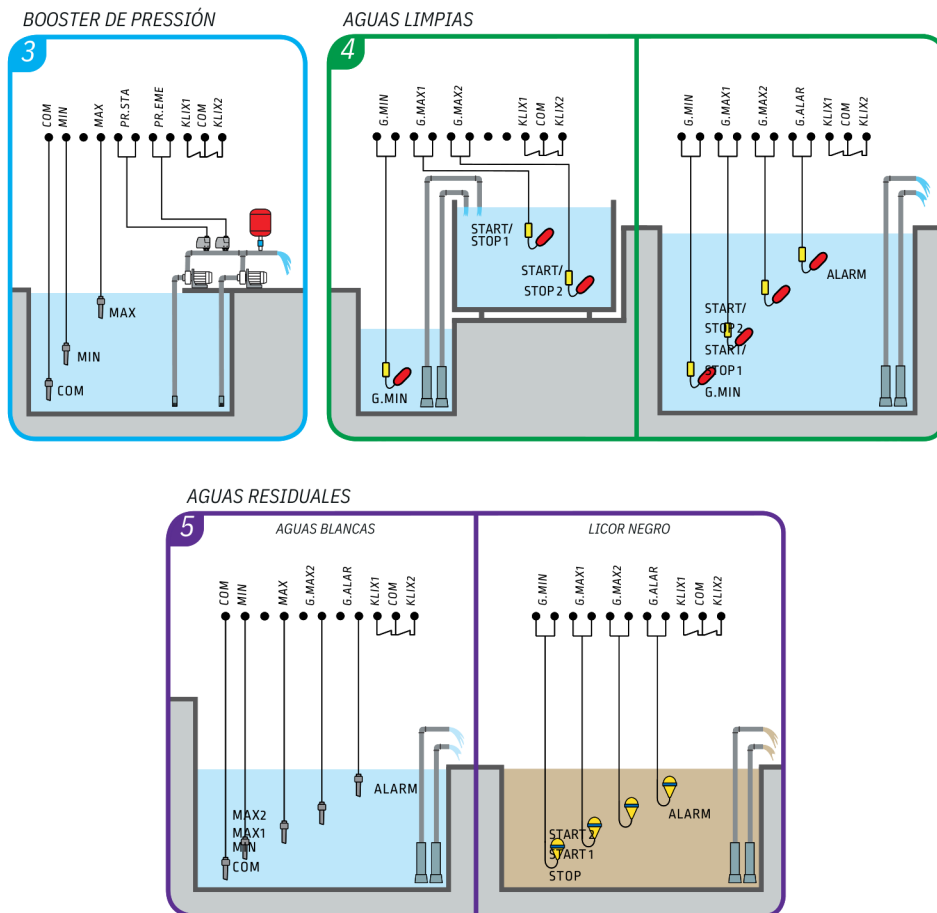

## 4. APPLICATION EXAMPLES

A continuación se ilustran algunos ejemplos prácticos de las aplicaciones que se pueden crear con el cuadro MULTI 2.



### LEYENDA DE COMPONENTES

-  Presostato
-  Flotador para aguas limpias
-  Flotador para aguas residuales
-  Sonda de nivel



### 5.1 Ajuste DIP-SWITCH

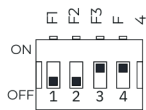

CONFIGURACIÓN POR DEFAULT

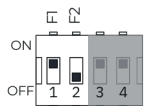
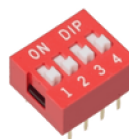

APLICACIÓN BOOSTER DE PRESIÓN

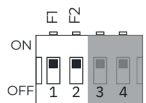

APLICACIÓN AGUAS LIMPIAS

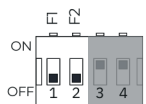

APLICACIÓN AGUAS RESIDUALES

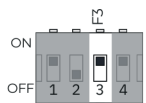

ALTERNANCIA DE LOS MOTORES

Activa

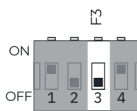

Inactiva

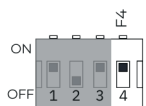

PROTECCIÓN MÍNIMA Y MÁXIMA TENSIÓN

Activa

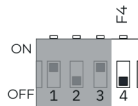

Inactiva

Los valores de densidad máxima se calibran en un valor fijo, en la versión monofásica 185V y 255V, mientras que en trifásica 345V y 440V.

### 5.2 Ajuste trimmer

VERSIÓN MONOFÁSICA

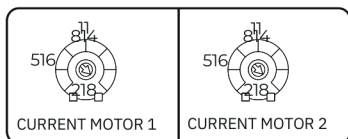

SA674.00



VERSIÓN TRIFÁSICA

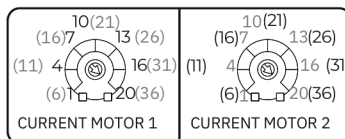

SA677.02

SA677.03  
SA677.04

A través de los trimmers CURRENT MOTOR 1 y 2 se puede ajustar la corriente máxima de sobrecarga del motor.

Para realizar una buena calibración, se tiene que girar el trimmer hasta el valor de escala completa y luego, cuando arranque el motor, girarlo hacia la izquierda hasta individualizar la corriente de absorción del motor (se enciende el LED rojo de PROTECTION) y luego aumente el ajuste del 20%.

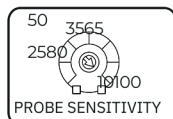

Con este trimmer es posible ajustar la sensibilidad de la conductividad entre las 3 sondas de nivel en las entradas G.MIN, G.MAX1, G.MAX2 y ALL. El rango de ajuste es de 0 a 100 Kohm

## 6. FUNCIONAMIENTO GENERAL DEL CUADRO

### 6.1 Funcionamiento general

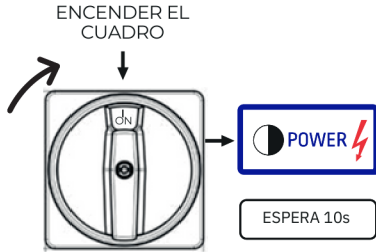

PRESENCIA RED



EL VALOR DE TENSIÓN MEDIDO ESTÁ FUERA DEL UMBRAL PERMITIDO



FALTA DE FASE O SECUENCIA INCORRECTA



INDICA QUE LOS MOTORES 1 Y 2 ESTÁN FUNCIONANDO



INDICA QUE LOS MOTORES 1 Y 2 ESTÁN APAGADOS



INDICA UNA ALARMA DE SOBRECARGA DEL MOTOR QUE PROVOCA SU PARO



INDICA UNA ALARMA DE INTERVENCIÓN DEL KLIXON MOTOR QUE PROVOCA SU PARO



SE USA PARA SILENCIAR LA SIRENA EN PRESENCIA DE CUALQUIER ALARMA



OPERACIÓN MANUAL: SE ACTIVA DESDE EL ESTADO DE STOP MANTENIENDO PRESIONADO EL BOTÓN. EN ESTA CONDICIÓN, EL CUADRO ARRANCA EL MOTOR HASTA QUE SE SUELTA EL BOTÓN, EXCLUYENDO EL CONTROL SOBRE EL AUTOMÁTICO. AL SOLTAR EL BOTÓN, SE VUELVE AL ESTADO DE STOP



FUNCIONAMIENTO AUTOMÁTICO: SE ACTIVA DESDE EL ESTADO DE STOP PRESIONANDO EL BOTÓN. EN ESTA CONDICIÓN, EL CUADRO FUNCIONARÁ DE ACUERDO CON LA APLICACIÓN AJUSTADA



FUNCIONAMIENTO STOP: EN ESTA CONDICIÓN, EL CUADRO NO ARRANCA EL MOTOR RESPECTIVO

*N.B.: TODAS LAS ALARMAS SE REINICIAN AUTOMÁTICAMENTE, EXCEPTO LA SOBRECORRIENTE DEL MOTOR QUE SE REINICIA PRESIONANDO EL BOTÓN DURANTE 2s*

LEYENDA  
LED

● Apagado



Encendido



Intermitente



Intermitente rapido  
<0,5s

## 6.2 Aplicación booster de presión

FUNCTION



PRESOSTATO START ON, SOLO UN MOTOR ESTÁ HABILITADOS



PRESOSTATO EMERGENCIA ON, AMBOS MOTORES ESTÁN HABILITADOS

ALARM



FALTA DE AGUA (NIVEL MÍNIMO DESCUBIERTO), LOS MOTORES ESTÁN DESACTIVADOS



ESPERA LLENADO, AMBOS MOTORES ESTÁN HABILITADOS

*N.B.: LOS MOTORES ARRANCAN SOLO SI ESTÁN EN FUNCIONAMIENTO AUTOMÁTICO Y PARAN CUANDO EL PRESOSTATO (START O EMERGENCIA) DEL MOTOR RESPECTIVO ESTÁ OFF O SI ESTÁ PRESENTE UNA CONDICIÓN DE FALTA DE AGUA*

## 6.3 Aplicación aguas limpias

FUNCTION



FLOTADOR MAX 1 ON, EL PRIMO MOTOR ESTÁ HABILITADO



FLOTADOR MAX 2 ON, AMBOS MOTORES ESTÁN HABILITADOS

ALARM



FLOTADOR ALARMA ON, AMBOS MOTORES ESTÁN HABILITADOS (INTERMITENTE, SIRENA Y CONTACTO PURO)

*N.B.: LOS MOTORES ARRANCAN SOLO SI ESTÁN EN FUNCIONAMIENTO AUTOMÁTICO Y SE DETIENEN CUANDO EL FLOTADOR (MAX 1 O MAX 2) DEL MOTOR RESPECTIVO ESTÁ OFF O EL FLOTADOR MÍNIMO ESTÁ OFF*

## 6.4 Aplicación aguas residuales

FUNCTION



FLOTADOR MAX 1 ON, EL PRIMO MOTOR ESTÁ HABILITADO



FLOTADOR MAX 2 ON, AMBOS MOTORES ESTÁN HABILITADOS

ALARM



FLOTADOR ALARMA ON, AMBOS MOTORES ESTÁN HABILITADOS (INTERMITENTE, SIRENA Y CONTACTO PURO)

*N.B.: LOS MOTORES SOLO ARRANCAN SI ESTÁN EN FUNCIONAMIENTO AUTOMÁTICO Y SE DETIENEN SOLO CUANDO EL FLOTADOR MÍNIMO ESTÁ OFF*



## 7. PROBLEMAS COMUNES Y SOLUCIONES PROPUESTAS

PROBLEMAS COMUNES	POSIBLES CAUSAS Y SOLUCIONES	
Ningún led encendido	Alimentación de red OFF	Alimentar el cuadro respetando la tensión de entrada
	Seccionador general en 0	Colocar el seccionador en 1
	Cable plano al interior del cuadro desconectado	Conectar correctamente el cable plano desde la tarjeta madre hasta la pantalla
Alarma sobrecarga motor	Motor bloqueado o dañado	Desconectar el motor y asegurarse de su correcto funcionamiento
Modo BOOSTER: Led FUNCTION apagado con presión del sistema baja	Posible falla de los presostatos	Comprobar la funcionalidad de los presostatos y si es necesario reemplazarlos
Modo AGUAS LIMPIAS: Led FUNCTION apagado con tanque lleno	Posible falla de los flotadores o cable de conexión interrumpido	Verificar la funcionalidad de los flotadores y del cable y si es necesario reemplazarlos
Modo AGUAS RESIDUALES: Led FUNCTION apagado con nivel de agua alto	Posible falla de los flotadores o cable de conexión interrumpido	Verificar la funcionalidad de los flotadores y del cable y si es necesario reemplazarlos

## 8. ELIMINATION DE VIEUX APPAREILS ELECTRIQUES ET ELECTRONIQUES ELIMINACIÓN DE APARATOS ELÉCTRICOS Y ELECTRÓNICOS VIEJOS

Le symbole sur le produit ou son emballage indique qu'il ne peut pas être traité comme déchet ménager.

Au contraire, il doit être amené à un point de collecte spécifique pour le recyclage des appareils électriques et électroniques, tels que:

- points de vente, si un nouveau produit est acheté similaire à celui à éliminer
- points de collecte locaux (centres de collecte des déchets, centres de recyclage locaux, etc.).

En vous assurant que le produit est éliminé correctement, vous contribuerez à la prévention des conséquences négatives potentielles sur l'environnement et la santé, qui pourraient être causées par une élimination inappropriée de ce produit.

Le recyclage des matériaux aidera à préserver les ressources naturelles. Pour plus d'informations sur le recyclage de ce produit, veuillez contacter votre agence locale, votre service de traitement des déchets ménagers ou le magasin où vous avez acheté ce produit.

Este símbolo en el producto o en su embalaje indica que no se puede tratar como basura doméstica. Por el contrario, debe llevarse a un punto de recolección específico para el reciclaje de equipos eléctricos y electrónicos, como por ejemplo:

- puntos de venta, si se compra un producto nuevo similar al que se desea eliminar.
- puntos de recogida locales (centros de recogida de basura, centros de reciclaje locales, etc.).

Al asegurarse de que el producto se elimine adecuadamente, ayudará a prevenir posibles consecuencias negativas para el medio ambiente y la salud, que podrían ser causadas por la eliminación inadecuada de este producto.

El reciclaje de materiales ayudará a conservar los recursos naturales. Para obtener información más detallada sobre el reciclaje de este producto, comuníquese con su oficina local, su servicio de eliminación de desechos domésticos o la tienda donde compró este producto.

## 9. DÉCLARATION DE CONFORMITÉ DECLARACIÓN DE CONFORMIDAD

Le constructeur:

Salupo S.r.l.  
C/da Pietra di Roma - Via Vicolo VI n°2  
98070 Torrenova (ME)

Déclare que:

les démarreurs MULTI 2 Monophasés et Triphasés

sont conformes à les conditions de protection en matière de sécurité (basse tension) et de compatibilité électromagnétique spécifiques prévues par les Directives de la Communauté Européenne 2006/95/CEE du 16 Janvier 2007, 2004/108/CE du 10 Novembre 2007, 93/68/CEE du 22 Juillet 1993. Conformité CEI EN61439-1, EN 61000-6-3, EN 61000-6-1 DIN VDE 0113/EN60204-1 / IEC 204-1.

SALUPO S.r.l.  
Responsable Bureau Technique  
Salupo Ivan

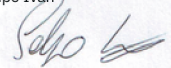

El constructor:

Salupo S.r.l.  
C/da Pietra di Roma - Via Vicolo VI n°2  
98070 Torrenova (ME)

Declara que:

los arrancadores directos MULTI 2 Monofásicos y Trifásicos

cumplen con los requisitos de protección de seguridad (baja tensión) y de compatibilidad electromagnética específicos previstos por las Directivas de la Comunidad Europea 2006/95/CEE del 16 Enero 2007, 2004/108/CE del 10 Noviembre 2007, 93/68/CEE del 22 Julio 1993. Conformidad CEI EN61439-1, EN 61000-6-3, EN 61000-6-1 DIN VDE 0113/EN60204-1 / IEC 204-1.

SALUPO S.r.l.  
Responsable Oficina Técnica  
P.I. Salupo Ivan

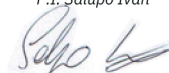

## 10. BON DE GARANTIE CERTIFICADO DE GARANTÍA

Cher Client,

Salupo S.r.l. Vous remercier de votre préférence. Le produit que vous avez acheté est couvert par une garantie comme illustré ci-dessous. Nous garantissons la qualité et le bon fonctionnement de nos produits jusqu'à 24 mois, à compter de la date d'achat, contre tout défaut de fabrication et de construction sauf pour les panneaux suivants pour lesquels nous garantissons 12 mois: SQ702.xx; SQ712.xx; SQ722.xx; SQ687.xx/SS, SQ697.xx/SS, SQ696.xx/SS. Salupo S.r.l. s'engage à réparer ou à remplacer gratuitement votre produit dans le cas où les conditions suivantes sont présentes:

1. Les produits retournés au titre de la garantie doivent être accompagnés d'un descriptif du défaut constaté, de la preuve d'achat du produit (facture commerciale) et des coordonnées: nom, numéro de téléphone, adresse complète - rue ou place, code postal, ville et province.
2. Les produits retournés à Salupo S.r.l. doivent être correctement emballés. Salupo S.r.l. décline toute responsabilité pour les produits perdus ou endommagés lors du transport par le client.
3. L'utilisation des produits doit être en parfaite conformité avec les instructions d'utilisation fournies dans l'emballage. Salupo S.r.l. décline toute responsabilité pour les dommages causés par chute, mauvaise utilisation, altération ou négligence.
4. Cette garantie n'affecte pas les droits du consommateur inscrits dans la législation en vigueur.

Salupo S.r.l.

---

*Estimado cliente,*

*Salupo S.r.l. desea agradecer su preferencia. El producto exigido está cubierto por garantía como se ilustra a continuación. Garantizamos la calidad y el buen funcionamiento de nuestros productos contados a partir de la fecha de compra, hasta por 24 meses, contra defectos de fabricación y construcción a excepción de los siguientes cuadros para los cuales garantimos 12 meses: SQ702.xx; SQ712.xx; SQ722.xx; SQ687.xx/SS, SQ697.xx/SS, SQ696.xx/SS. Salupo S.r.l. se compromete a reparar o sustituir su producto de forma gratuita en caso de que aparezcan las siguientes condiciones:*

1. *Los productos devueltos bajo la garantía deben ir acompañados de una descripción del defecto encontrado, del comprobante de compra del producto (factura) y de los datos de contacto: nombre, número de teléfono, dirección completa - calle o plaza, código postal, ciudad y provincia.*
2. *Productos devueltos a Salupo S.r.l. deben estar debidamente embalado. Salupo S.r.l. se exime de cualquier responsabilidad por productos perdidos o dañados durante el transporte por el cliente.*
3. *El uso de los productos debe estar en pleno cumplimiento de las instrucciones de funcionamiento proporcionadas en el embalaje. Salupo S.r.l. no asume ninguna responsabilidad por daños causados por caídas, uso inapropiado, alteración o negligencia.*
4. *Esta garantía no afecta a los derechos del consumidor consagrados en la legislación vigente.*

Salupo S.r.l.

